

Eliminamos barreiras desde 1993



**SCADA**  
SISTEMAS DE ELEVAÇÃO



# 1100

Cadeiras para escadas retas  
**Cadeiras elevador**

A Cadeira elevador a direito mais fina

**Slim: Design compacto e elegante.**

A Handicare 1100 é ultra fina e compacta e pode ser colocada junto da parede, deixando muito espaço livre para os outros utilizadores da escada a poderem utilizar em segurança.

É o Rail em linha reta mais fino do mercado! Para economizar ainda mais espaço, o assento da cadeira elevador, o apoio para os pés e os apoios de braços podem ser recolhidos enquanto a cadeira não estiver em uso. O assento girará no patamar superior, certificando-se de que pode entrar e sair da cadeira elevador de escada com facilidade e segurança.



BRANCO

Esteja ciente que as cores reais podem variar ligeiramente das aqui catalogadas.

**Segurança: forte e confiável.**

A robusta 1100 é dotada pela tecnologia patenteada Handicare de tração nos roletes por quatro motores silenciosos e confiáveis. A cadeira elevador é totalmente certificada pela norma de segurança internacional EN 81-40. Graças à funcionalidade de carga contínua, pode optar por parar a cadeira em qualquer lugar do percurso: as baterias estão sempre em carregamento e a cadeira pronta para funcionar.

## LISBOA

Rua Major João Luis de Moura  
Famões Park, Armazém W  
1685-253 Famões - Lisboa  
Portugal

geral@scada.pt

Tel: +351 219 349 490

Fax: +351 219 330 188

[www.scada.pt](http://www.scada.pt)

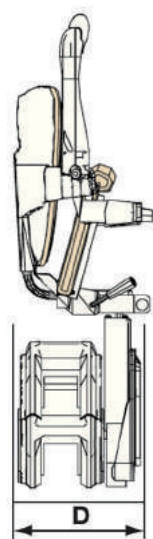
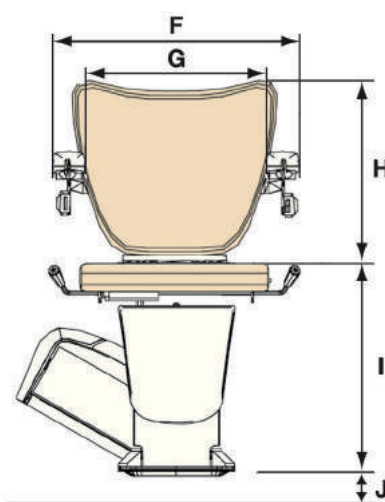
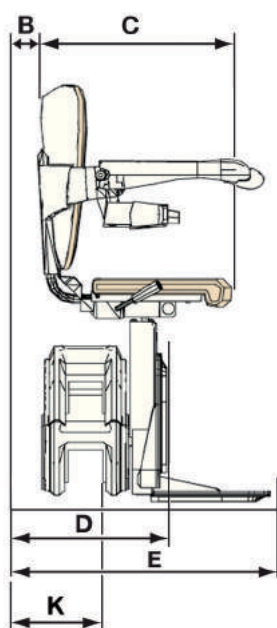
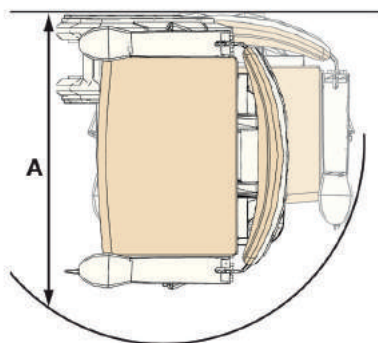

MODELO 1100		DIMENSÕES
<b>A</b>	Raio mínimo de rotação	655 mm
<b>B</b>	Encosto da cadeira à parede*	60 mm
<b>C</b>	Profundidade do assento	390 mm
<b>D</b>	Largura mínima do apoio de pés rebatido*	320 mm
<b>E</b>	Largura mínima no apoio de pés aberto*	530 mm
<b>F</b>	Largura do apoio de braços - externa	575 mm
<b>G</b>	Largura do apoio de braços - interna	450 mm
<b>H</b>	Altura do encosto	400 mm
<b>I</b>	Altura entre o apoio de pés e o assento	430 - 520 mm
<b>J</b>	Altura mínima do apoio de pés	70 mm
<b>K</b>	Intrusão mínima do rail na escada	160 mm
	Limite máximo de peso	30 - 45° - 140kg 46 - 50° - 130kg

- \* +45mm para extra heavy duty (XXL) rotação para os 2 lados com espaçadores estendidos no apoio de braços
- \*\* Não disponível para extra heavy duty (XXL)
- \*\*\* Não disponível com rail com hinge

Algumas das dimensões acima ilustradas dependem das características reais da escada. Por favor consulte o departamento comercial para obter informações adicionais acerca das dimensões e características deste assento.

Toda a informação é fornecida em boa fé mas não constitui uma garantia. A SCADA reserva-se o direito de alterar o design e especificações sem aviso prévio.

Eliminamos barreiras desde 1993

